

PRECINTO DE ALTA SEGURIDAD (H)

MCLZ 350

Fecha de actualización 19.01.24



Disponible también
en 1.10mt de largo



CARACTERÍSTICAS DEL PRODUCTO

- Precinto metálico con recubrimiento en polímero de ingeniería.
- El mecanismo interno de seguridad no lineal fabricado en acero, bloquea el retorno del cable, pero permite que éste siga pasando para proveer un ajuste adecuado del precinto.
- Posee 2 guías de zamac al ingreso y salida del cable que sirven para guiarlo al interior y prevenir intentos de manipulación.
- Una vez cortado el cable, éste se deshilacha siendo imposible volver a su estado original, dejando clara muestra de la violación.

CERTIFICADO ISO 17712
2013 HIGH SECURITY

APROBADO POR ADUANAS

FABRICADO POR

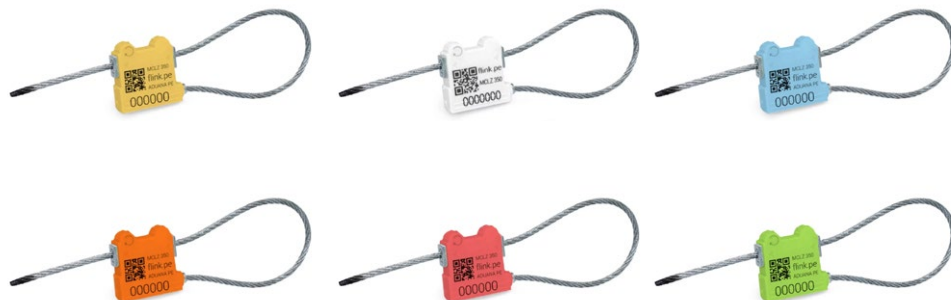

📍 **FLINK PLANTA**
Parque Industrial Indupark,
Chilca

📍 **OFICINA COMERCIAL**
Calle Bolívar 270 Ofic. 303,
Miraflores

☎ 989 291 802 / 933 045 668
✉ ventas@flink.pe

in f o flink.pe

MCLZ 350

PLANOS Y ESPECIFICACIONES TÉCNICAS

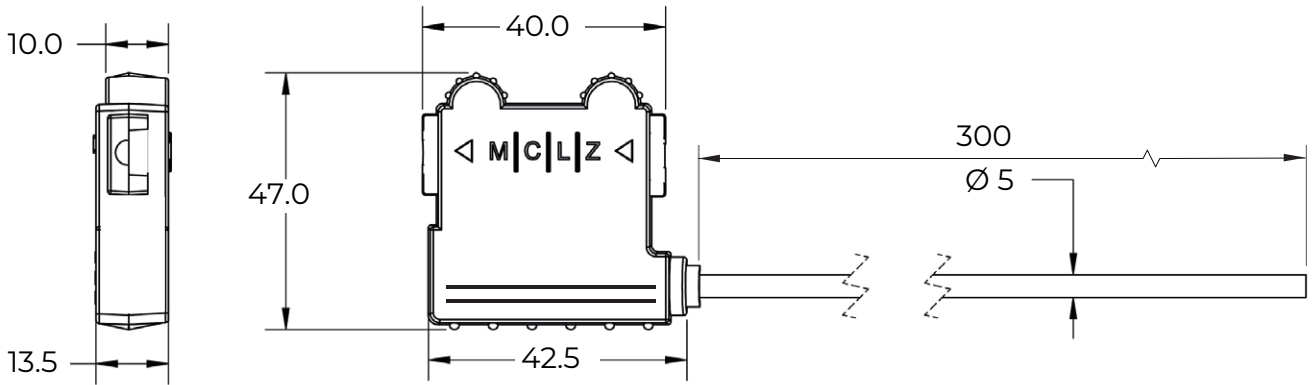

Fabricante	Producto	Material	Largo útil	Diámetro de cable	Resistencia a la tracción	Área de grabado	Tipo de grabado	Colores
Mega Fortris	MCLZ 350	Mecanismo de seguridad en acero, cuerpo en polímero de ingeniería, cable de acero galvanizado no preformado	300 mm	3.5 mm	1350 kg	20 x 27 mm	Láser	

GRABACIÓN EN LÁSER



USOS



Ver aquí video demostrativo