

PRECINTO DE ALTA SEGURIDAD (H)

Klicker 2K (E)

Fecha de actualización: 02.11.23



CARACTERÍSTICAS DEL PRODUCTO

- Fabricado en acero de alta resistencia y cubierto de polímero de ingeniería a dos colores para protegerlo de falsificaciones e intentos de manipulación.
- Cuenta con un sistema anti spin, para evitar intentos de violación girando el tambor a alta velocidad con un taladro portátil. Disponible con cápsula transparente para su mayor seguridad.

FABRICADO POR



CERTIFICADO ISO 17712 2013 HIGH SECURITY
APROBADO POR ADUANAS

◀ Grabación en láser de nombre, numeración, logo, barcode y/o QR.

📍 **FLINK PLANTA**
Parque Industrial Chilca, Indupark
Chilca

📍 **OFICINA COMERCIAL**
Calle Bolívar 270 Ofic. 303,
Miraflores

☎ 989 291 802 / 933 045 668
✉ ventas@flink.pe

flink.pe

Klicker 2K (E)

PLANOS Y ESPECIFICACIONES TÉCNICAS

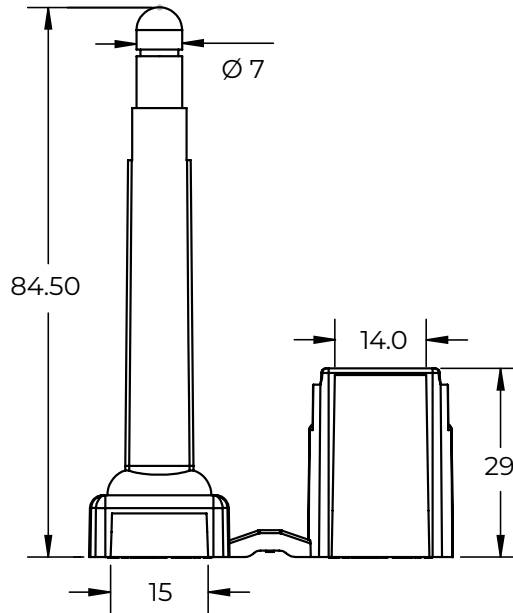

Fabricante	Producto	Material	Diámetro mayor de pin	Diámetro mayor de tambor	Resistencia a la tracción	Largo de pin	Área de grabado	Tipo de grabado	Colores
Mega Fortris	Klicker 2K (E)	Pin y tambor de acero, recubrimiento de polímero de ingeniería en ambos	25 mm	29 mm	1500 kg	85 mm	14 x 24 mm	Láser	

IMPRESIÓN LÁSER

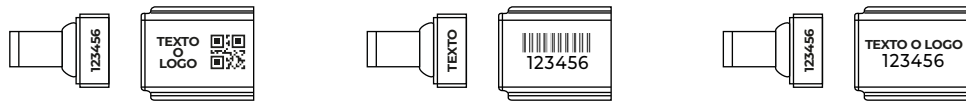

USOS



Ver aquí video demostrativo

